

ES

Soportes para Radiador cuarto de baño

Instrucciones de Montaje
para el **INSTALADOR** y **USARIO**

GB

Brackets for Bathroom Radiator

Assembly Instructions for
INSTALLER and **USER**

FR

Supports pour Radiateur de salle de bain

Instructions de Montage pour
l'**INSTALLATEUR** et l'**UTILISATEUR**

DE

Halterung für Badezimmer-Heizstrahler

Montageanleitung
für **INSTALLATEUR** und **BENUTZER**

IT

Supporti per Radiatore bagno

Istruzioni per il montaggio
per l'**INSTALADOR** y **USARIO**

PT

Suportes para Radiador de casa de banho

Instruções de Montagem
para o **INSTALADOR** e **UTENTE**

Der Badezimmer-Heizstrahler RB-50 ist immer so anzubringen, dass sich die Heizelemente in waagrecht Stellung befinden und die Anschlussöffnungen der rechtsdrehenden Gewinde nach unten zeigen.

Anbringen der Halterungen

1. Befestigung der Halterungen an der Wand. (Abb 1)
- a) Die entsprechenden Bohrungen mit \varnothing 8 mm in der auf der Anleitung angegebenen Entfernung an der Wand vornehmen.

Modell	A
RB 50-8	511
RB 50-12	875
RB 50-16	1.239

- b) Die Plastikdübel (1) in die Bohrungen einführen.

Die unteren (2) - und oberen (3) Auflagen der Halterungen an die Wand halten und mittels der Schrauben (4) befestigen.

2. Vorbereitung des Heizkörpers. (Abb. 1 und 2)

- a) Die ange deuteten Löcher (5) der Schutzecken freilegen, um die Gewindeart des Heizkörpers festzustellen.
- b) Die rechtsdrehende Anschlussöffnung des Heizkörpers suchen und die Schrumpffolie der entsprechenden Schutzecke so aufschneiden, dass nur die Einkerbungen (6) freigelegt werden um den unteren Flügel des Heizkörpers auf die Auflage der unteren, an der Wand befestigten Halterungen (2) zu stützen.
- c) Die Befestigungen (7) der oberen Halterungen zwischen dem ersten und zweiten Heizelement des oberen Teils anbringen. Zuvor die Schrumpffolie dieses Bereichs aufschneiden, wobei die sich Halterungen in 35 mm Entfernung vom Ende befinden sollen.

3. Anbringen des Heizkörpers. (Abb. 3)

- a) Die unteren Flügel des Heizkörpers auf die Einkerbung (8) der unteren Halterungen zu stützen (2).
- b) Die Schrauben (9) der Befestigung (7) halten, an der Auflage der unteren Halterung (3) festziehen bis der Heizkörper fest sitzt.

Il radiatore RB-50 per il bagno deve essere sempre montato in modo che gli elementi siano in posizione orizzontale e i fori a filettatura destrorsa si trovino in basso.

Installazione supporti

1° Per fissare i supporti alla parete. (Fig 1)

- a) Eseguire i fori da \varnothing 8 mm nel muro, alla distanza indicata nella figura.

Modello	A
RB 50-8	511
RB 50-12	875
RB 50-16	1.239

- b) Introdurre nei fori i tasselli di plastica (1). Posizionare le basi inferiori (2) e superiori (3) dei supporti e fissarle alla parete mediante le viti (4).

2° Preparazione del radiatore. (Fig. 1 e 2)

- a) Scoprire i fori segnati (5) negli angolari di protezione per individuare il tipo di filettatura del radiatore.
- b) Una volta individuata la filettatura destrorsa del radiatore, tagliare il termocontrattile dell'angolare, lasciando scoperte solo le intaccature (6) in modo da appoggiare l'aletta inferiore del radiatore sulla base dei supporti inferiori (2) fissati alla parete.
- c) Introdurre i perni di aggancio (7) dei supporti superiori tra il primo e il secondo elemento della parte superiore, avendo prima tagliato il termocontrattile di questa zona, lasciando i supporti a 35 mm dall'estremità.

3° Collocazione del radiatore (Fig. 3)

- a) Appoggiare le alette inferiori del radiatore sull'intaccatura (8) dei supporti inferiori (2).
- b) Avvitare le viti (9) che fissano il perno di aggancio (7) alla base del supporto superiore (3); adesso il radiatore è fissato.

O Radiador de casa de banho RB-50 é sempre instalado com os elementos na horizontal, situando os orifícios de rosca direita na parte inferior.

Instalação dos suportes

1° Fixação dos suportes na parede. (Fig. 1)

- a) Efectuar os orifícios correspondentes com \varnothing 8 mm na parede, à distância indicada na figura.

Modelo	A
RB 50-8	511
RB 50-12	875
RB 50-16	1.239

- b) Introduzir as buchas de plástico (1) nos orifícios efectuados. Apontar as bases inferiores (2) e superiores (3) dos suportes e fixálos à parede através dos parafusos (4).

2° Preparação do radiador. (Figs. 1 e 2)

- a) Destapar os orifícios insinuados (5) nas cantoneiras protectoras para poder identificar o tipo de rosca do radiador.
- b) Uma vez identificada a rosca direita do radiador, cortar o plástico retráctil que protege esta cantoneira, deixando descobertos os entalhes (6) por forma a poder apoiar a aleta inferior do radiador na base dos suportes inferiores (2) fixados na parede.
- c) Introduzir os ganchos (7) dos suportes superiores entre o primeiro e o segundo elementos da parte superior, após haver cortado previamente o retráctil desta zona, deixando-o a 35 mm do extremo.

3° Colocação do radiador. (Fig. 3)

- a) Apoiar as aletas inferiores do radiador no entalhe (8) dos suportes inferiores (2).
- b) Aparafusar os parafusos (9) que fixam o gancho (7) à base do suporte superior (3) ficando fixo o radiador.

Fig. 1

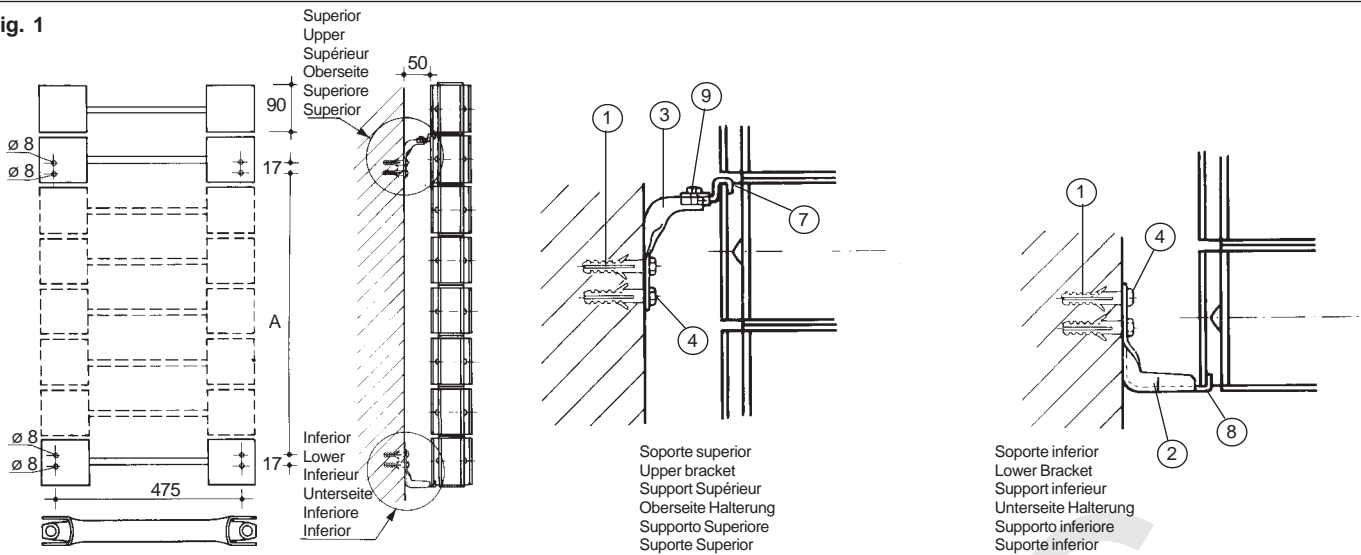

Fig. 2

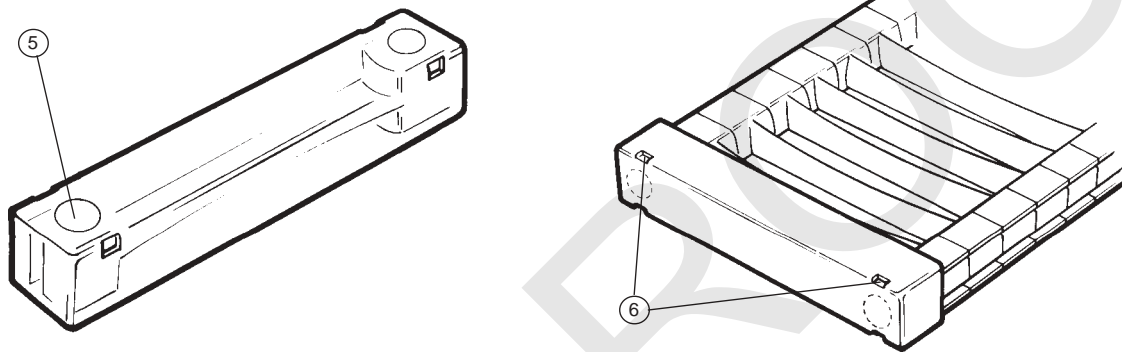
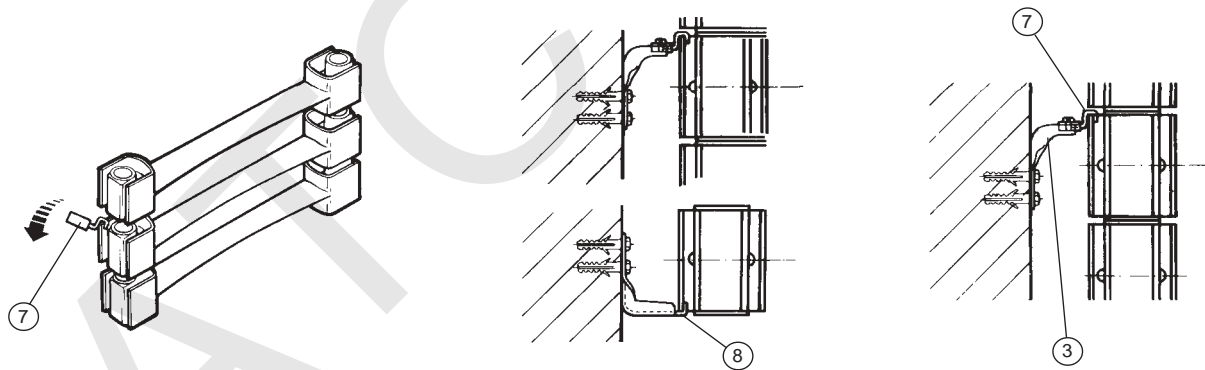

Fig. 3



ROCA

Baxi Roca Calefacción, S.L.
Salvador Espriu, 9
08908 L'Hospitalet de Llobregat
BARCELONA
Teléfono 93 263 0009
Telefax 93 263 4633
www.baxi-roca.com
A BAXI GROUP company